

計器用変成器

CT-5LS3

1100V 以下分電盤用低圧計器用変流器 CT シリーズ 検定専用品

■外形寸法図 (単位mm)

《150・200・250A》

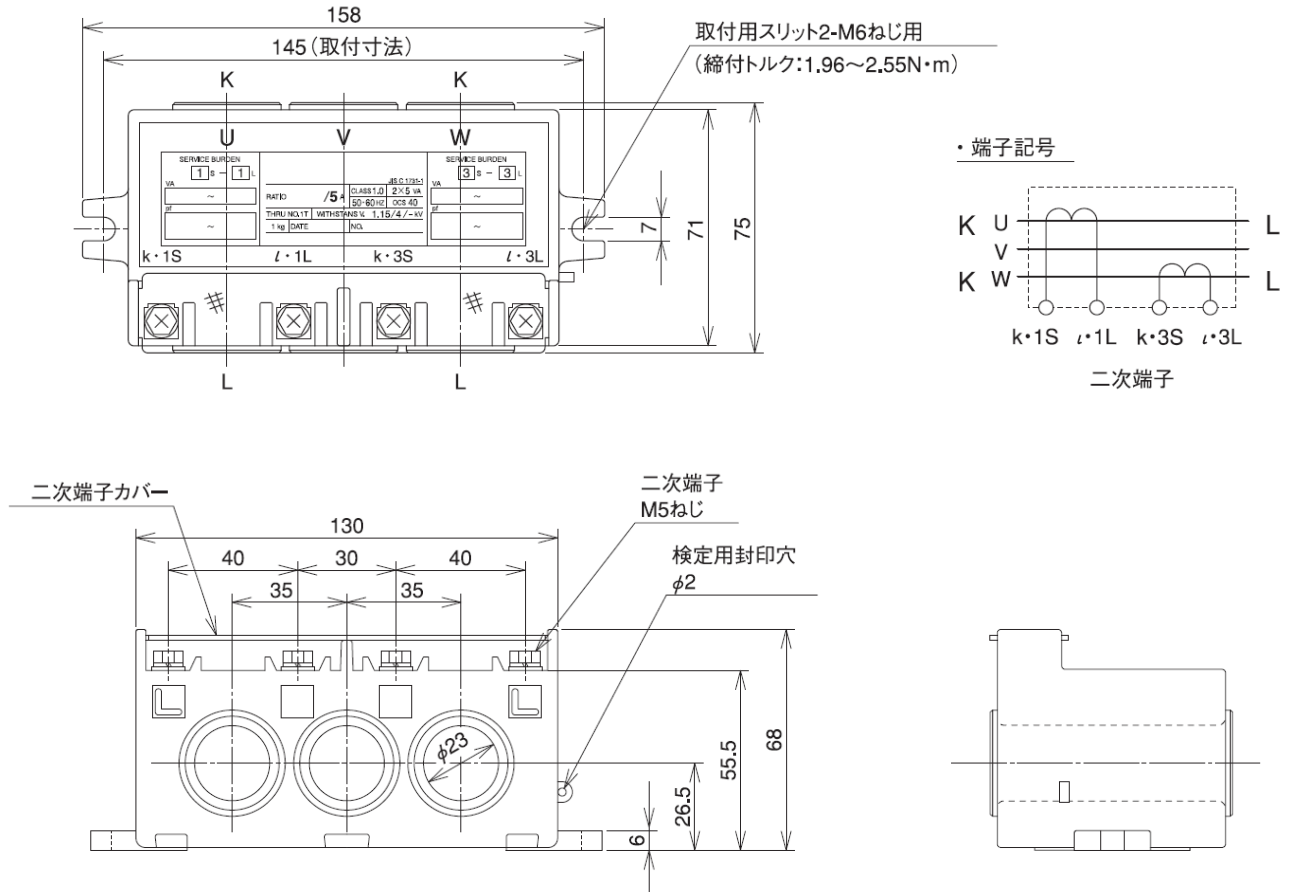

■仕様・ご指定事項

形名	CT-5LS3
変流比(A)	/5
定格負担(VA)	2×5
その他	

ご注文先 _____ 殿

ご納入先 _____ 殿

ご注文番号 _____

台数 _____ 台

記入日 _____ 年 _____ 月 _____ 日

記入者 _____

ご連絡先 TEL _____

記載内容は、設計変更その他の理由により、変更させて頂くことがあります。